

Пневмодроселі Серія RFU - RFO

Зі зворотним клапаном і без зворотного клапану

Приєднання: M5, G1/8, G1/4, G3/8 і G1/2

Умовний прохід: M5 = 1,5 мм; G1/8 = 2 і 3 мм; G1/4 = 4 і 6 мм; G3/8 і G1/2 = 7 мм

ПНЕВМОДРОСЕЛІ СЕРІЯ RFU - RFO



Пневмодроселі зі зворотним клапаном і без нього постачаються з приєднаннями: M5, G1/8, G1/4, G3/8 і G1/2. Моделі з G1/8 і G1/4 мають два виконання – із звичайною і підвищеною витратною характеристикою (див. діаграми). Здебільшого, вони використовуються для регулювання швидкодії циліндрів. Всі моделі дроселів можуть монтуватися на панелі або на стіні, у разі необхідності, на циліндрах і розподільниках.

ОСНОВНІ ХАРАКТЕРИСТИКИ

Конструкція	голчастого типу
Група	пневмодроселі зі зворотним клапаном і без нього
Матеріали	корпус – алюміній, золотник – OT58 (латунь), ущільнення – NBR
Кріплення	через отвори в корпусі або на панелі
Приєднання	M5, G1/8, G1/4, G3/8, G1/2
Монтаж	у будь-якому положенні
Робоча температура	0°C ÷ 80°C (при сухому повітрі -20°C)
Робочий тиск	1 ÷ 10 бар (для моделей з приєднаннями M5, G1/8, G1/4) 2 ÷ 10 бар (для моделей з приєднаннями G3/8, G1/2)
Номінальний тиск	6 бар
Номінальні витрати	див. графік
Умовний прохід	M5 = 1,5 мм G1/8 = 2 або 3 мм G1/4 = 4 або 6 мм G3/8 і G1/2 = 7 мм
Робоче середовище	очищене повітря без необхідності маслорозпилення відповідно до ISO 8573-1:2010 [7:4:4]. Потребує встановлення відцентрового фільтру 25 мкм, для забезпечення класу очищення повітря за стандартом ISO 8573-1:2010 [7:8:4].

КОДУВАННЯ

RF	U	-	4	8	2	-	1/8
RF	СЕРІЯ						
U 4	Ч: U 4 = із зворотним клапаном O 3 = без зворотного клапану						
8	ПРИЄДНАННЯ: 4 = G1/4 5 = M5 6 = G3/8 7 = G1/2 8 = G1/8						
2	УМОВНИЙ ПРОХІД: 2 = \varnothing 1,5 мм макс. (для M5) \varnothing 2 мм макс. (тільки для 1/8) 3 = \varnothing 3 мм макс. (тільки для 1/8) 4 = \varnothing 4 мм макс. (тільки для 1/4) 6 = \varnothing 6 мм макс. (тільки для 1/4) 7 = \varnothing 7 мм макс. (тільки для 3/8, 1/2)						
1/8	ПРИЄДНАННЯ: M5 1/8 1/4 3/8 1/2						

ПРИКЛАД МОНТАЖУ ПНЕВМОДРОСЕЛІВ RFU - RFO

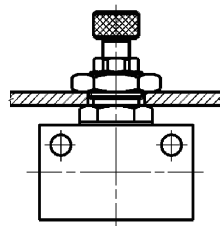
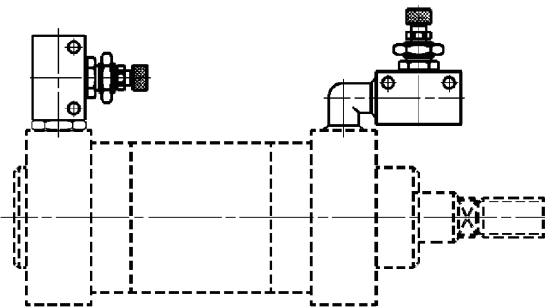

ДІАГРАМИ RFU / RFO - M5

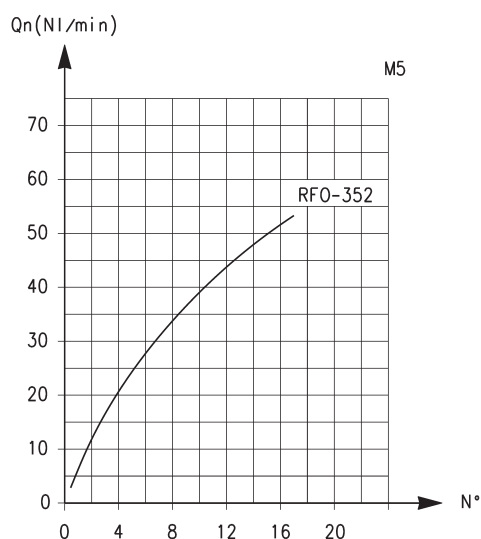
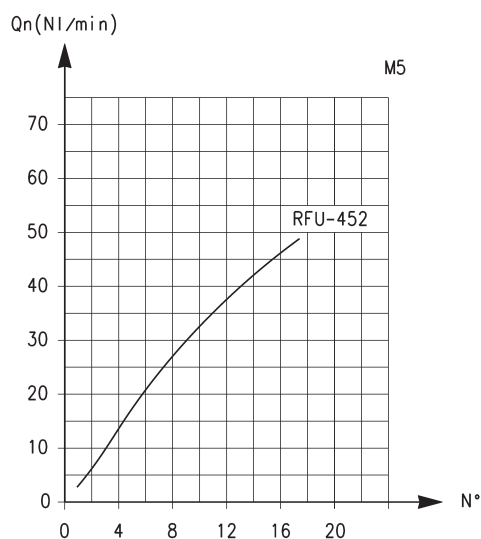

RFU 452-M5

Мод. RFU - 452 Витрати 2 → 1 дросель
 ВІДКРИТИЙ = 55 Нл/хв
 ЗАКРИТИЙ = 41 Нл/хв

RFO 352-M5

Qn визначені при вхідному тиску 6 бар і ΔP = 1 бар
 N° = кіл-ть обертів гвинта

Qn визначені при вхідному тиску 6 бар і ΔP = 1 бар
 N° = кіл-ть обертів гвинта

ДІАГРАМИ RFU / RFO - G1/8

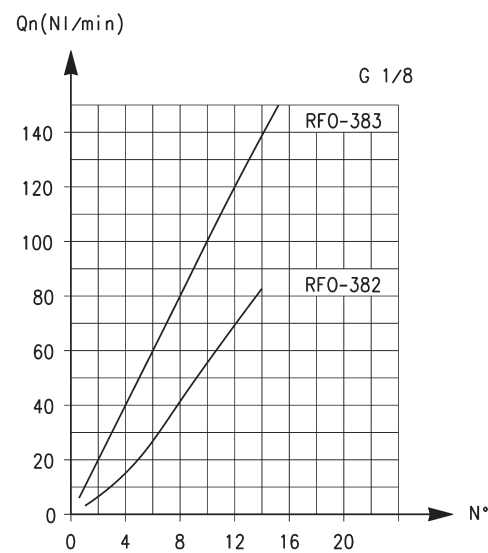
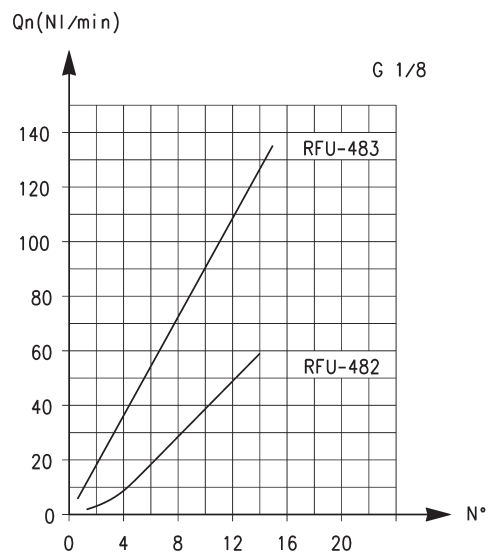

RFU 482-1/8 - RFU 483-1/8

Мод. RFU 482 Витрати 2 → 1 дросель
 ВІДКРИТИЙ = 149 Нл/хв
 ЗАКРИТИЙ = 130,5 Нл/хв
 Мод. RFU 483 Витрати 2 → 1 дросель
 ВІДКРИТИЙ = 180 Нл/хв
 ЗАКРИТИЙ = 140 Нл/хв

RFO 382-1/8 - RFO 383-1/8

Qn визначені при вхідному тиску 6 бар і ΔP = 1 бар
 N° = кіл-ть обертів гвинта

Qn визначені при вхідному тиску 6 бар і ΔP = 1 бар
 N° = кіл-ть обертів гвинта

ДІАГРАМИ RFU / RFO - G1/4

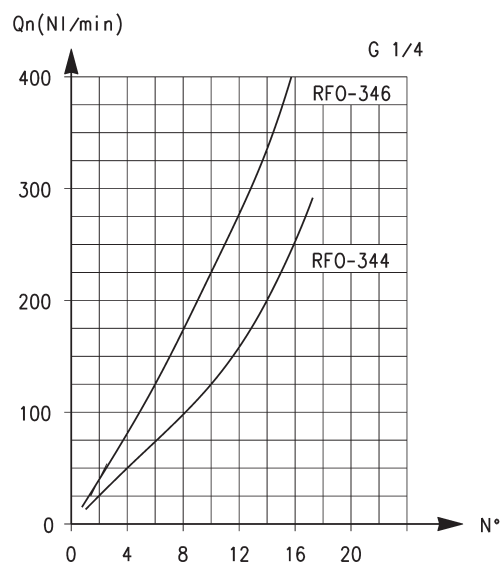
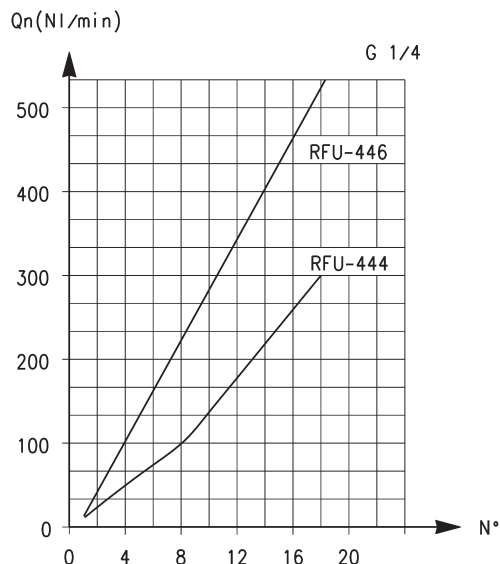

RFU 444-1/4 - RFU 446-1/4

Мод. RFU 444 Витрати 2 → 1 дросель

ВІДКРИТИЙ = 680 Нл/хв

ЗАКРИТИЙ = 534 Нл/хв

Мод. RFU 446 Витрати 2 → 1 дросель

ВІДКРИТИЙ = 680 Нл/хв

ЗАКРИТИЙ = 534 Нл/хв

Qn визначені при вхідному тиску 6 бар і ΔP = 1 бар

N° = кіл-ть обертів гвинта

RFO 344-1/4 - RFO 346-1/4

Qn визначені при вхідному тиску 6 бар і ΔP = 1 бар

N° = кіл-ть обертів гвинта

ДІАГРАМИ RFU / RFO - G3/8, G1/2

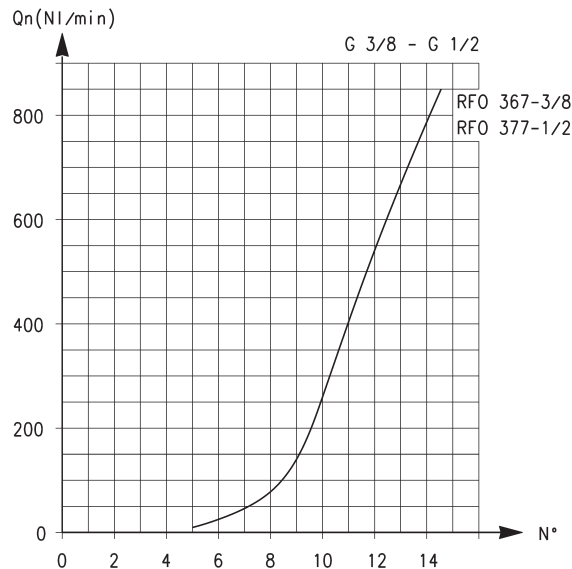
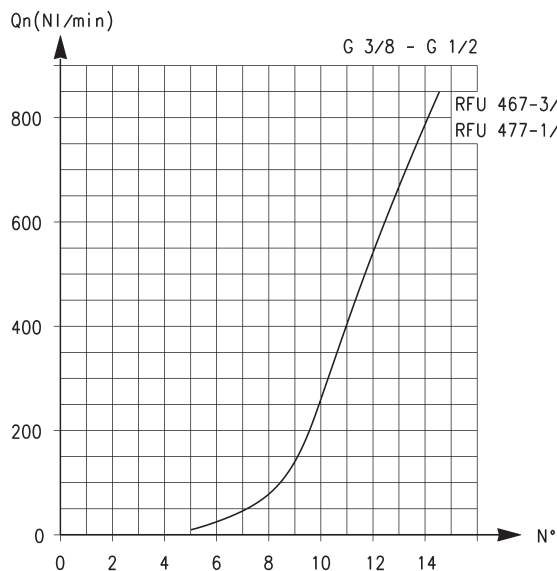

RFU 467-3/8 - RFU 477-1/2

Мод. RFU 467 Витрати 2 → 1 дросель

ВІДКРИТИЙ = 1700 Нл/хв

ЗАКРИТИЙ = 1700 Нл/хв

Мод. RFU 477 Витрати 2 → 1 дросель

ВІДКРИТИЙ = 1700 Нл/хв

ЗАКРИТИЙ = 1700 Нл/хв

Qn визначені при вхідному тиску 6 бар і ΔP = 1 бар

N° = кіл-ть обертів гвинта

RFO 367-3/8 - RFO 377-1/2

Qn визначені при вхідному тиску 6 бар і ΔP = 1 бар

N° = кіл-ть обертів гвинта

Пневмодроселі зі зворотним клапаном Серія RFU

Для регулювання швидкодії циліндру дроселюється потік повітря на вихлопі.
Для цього необхідно підключити дросель: ВХ1 з'єднується з циліндром, ВХ2 – з розподільником.

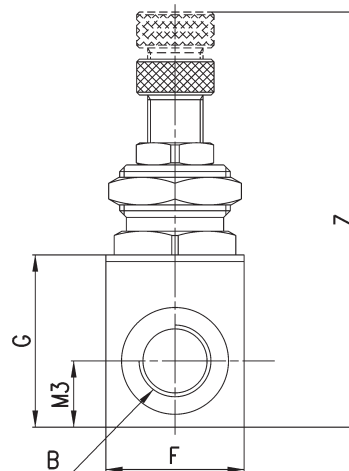
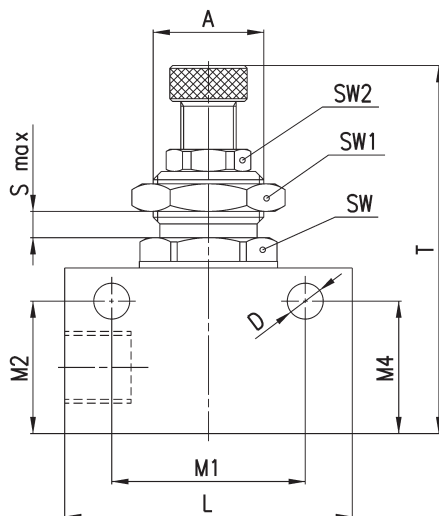
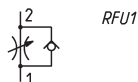

* гайка з накаткою

РОЗМІРИ

Мод.	∅	A	B	D	F	G	L	M1	M2	M3	M4	T	Z	S _{max}	SW	SW1	SW2
RFU 452-M5	1,5	M10x1	M5	4,2	14	16	26	18,5	13,2	7	13,2	39	44,5	3	12	14	8
RFU 482-1/8	2	M12x1	G1/8	4,5	16	21	34	24,5	16,5	8	16,5	46	51	4	14	17	9
RFU 483-1/8	3	M12x1	G1/8	4,5	16	21	34	24,5	16,5	8	16,5	46	51	4	14	17	9
RFU 444-1/4	4	M20x1,5	G1/4	6,5	25	30	52	35	24	12	24	60	69	7	22	24	14
RFU 446-1/4	6	M20x1,5	G1/4	6,5	25	30	52	35	24	12	24	60	69	7	22	24	14
RFU 467-3/8	7	M18x1	G3/8	6,5	27	42	56	43	34,5	28	7,5	75	85	8	22	22	*
RFU 477-1/2	7	M18x1	G1/2	6,5	27	42	56	43	34,5	28	7,5	75	85	8	22	22	*

Пневмодроселі без зворотного клапану Серія RFO

Пневмодроселі без зворотного клапану призначені для регулювання витрати повітря в обох напрямках

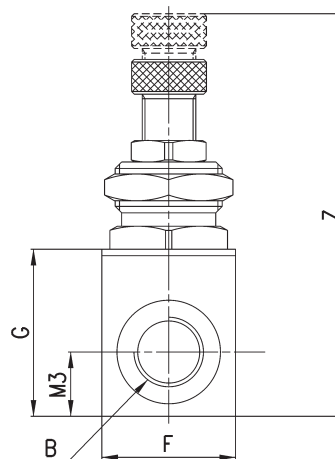
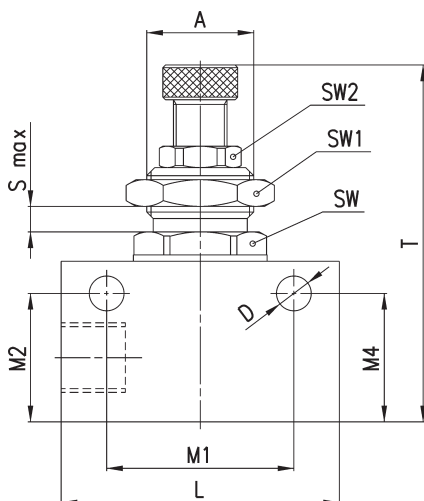
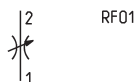

* гайка з накаткою

РОЗМІРИ

Мод.	∅	A	B	D	F	G	L	M1	M2	M3	M4	T	Z	S _{max}	SW	SW1	SW2
RFO 352-M5	1,5	M10x1	M5	4,2	14	16	26	18,5	13,2	7	13,2	39	44,5	3	12	14	8
RFO 382-1/8	2	M12x1	G1/8	4,2	16	21	34	24,5	16,5	8	16,5	46	51	4	14	17	9
RFO 383-1/8	3	M12x1	G1/8	4,5	16	21	34	24,5	16,5	8	16,5	46	51	4	14	17	9
RFO 344-1/4	4	M20x1,5	G1/4	6,5	25	30	52	35	24	12	24	60	69	7	22	24	14
RFO 346-1/4	6	M20x1,5	G1/4	6,5	25	30	52	35	24	12	24	60	69	7	22	24	14
RFO 367-3/8	7	M18x1	G3/8	6,5	27	42	56	43	34,5	28	7,5	75	85	8	22	22	*
RFO 377-1/2	7	M18x1	G1/2	6,5	27	42	56	43	34,5	28	7,5	75	85	8	22	22	*