

Сідельні регулюючі клапани Серія VL10

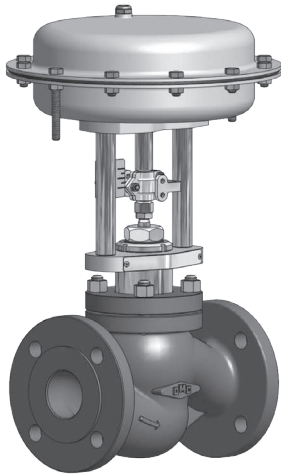

Односідельний 2-ходовий регулюючий клапан Серії VL10 спеціально розроблений для регулювання витрат продукту в різних умовах експлуатації, таких як вода, пара, перегріта пара та інше.

КОНСТРУКТИВНІ ХАРАКТЕРИСТИКИ

Від DN15 до DN100

Клас герметичності: VI

U-подібна набивка сальника

СТАНДАРТНИЙ КОРПУС І МАТЕРІАЛИ

Корпус	високоміцний чавун EN-GJS-400-18 (EN-ISO1025)
Кришка	вуглецева сталь ASTM A105

ДІАГРАМА ЗАЛЕЖНОСТІ ТИСК / ТЕМПЕРАТУРА

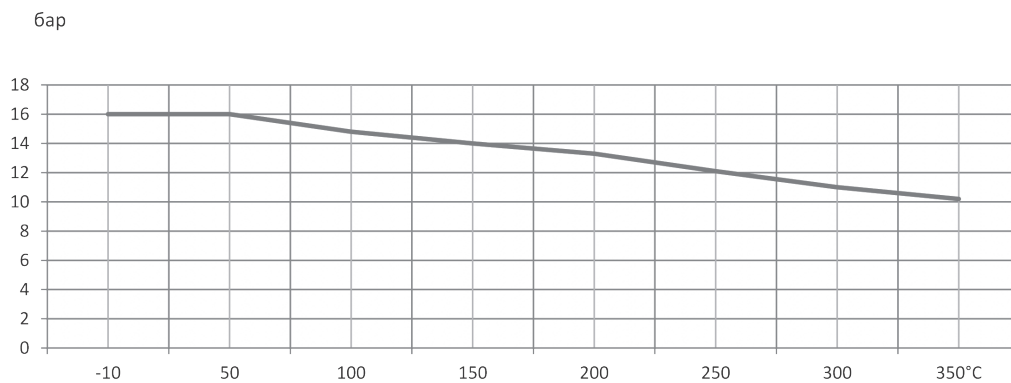

КОНСТРУКЦІЯ

СІДЕЛЬНІ РЕГУЛЮЮЧІ КЛАПАНИ

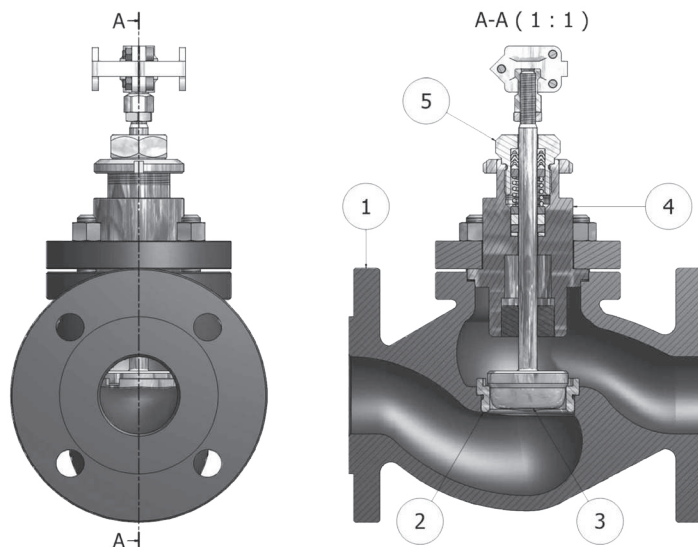

- 1 Корпус клапана
- 2 Сідло клапана
- 3 Плунжер із м'яким ущільненням
- 4 Кришка
- 5 Набивка сальника

ХАРАКТЕРИСТИКИ КОРПУСУ КЛАПАНА

Тип	односідельний
Умовний прохід	від DN15 до DN100
Тиск	PN16
Будівельна довжина	відповідно до EN 558-1
Фланцеві приєднання	EN 1092-2

АНТИКОРОЗІЙНЕ ПОКРИТТЯ

Корпус	фосфатування
Кришка	гальванічне покриття

МАТЕРІАЛИ КОРПУСУ

	Європейський стандарт	ASTM стандарт	Температура застосування
Чавун GGG40.3	EN-GJS-400-18	A395	-10 ÷ 350°C

НАБИВКА САЛЬНИКА

HT200 для температури ≤ 200°C

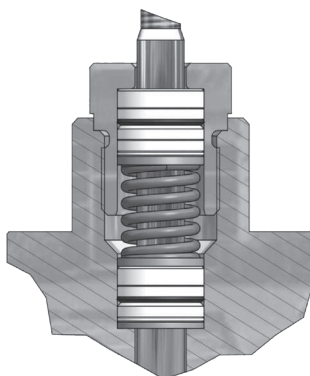

HT200

ВИТРАТНА ХАРАКТЕРИСТИКА

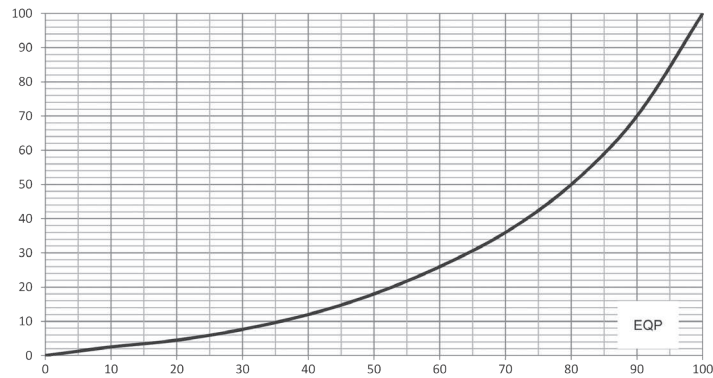

Рівновідсоткова витратна характеристика (РРХ)

При рівновідсотковій витратній характеристиці переміщення штока клапана на рівні проміжки будуть давати прямо пропорційні зміни поточних витрат. Клапан з рівновідсотковою витратною характеристикою дозволяє прецизійно регулювати витрати на початку ходу штока, поступово збільшуючи витрати до повного відкриття. Клапани з рівновідсотковою витратною характеристикою використовуються для регулювання тиску, в тих випадках, коли більший відсоток падіння тиску поглинає сама система, залишаючи незначний відсоток для керування клапаном та у випадках, коли в системі спостерігається широкий діапазон падіння тиску.

ПЛУНЖЕР



Ущільнення	PTFE ≤ 190°C – клас VI°
Тип	Рівновідсотковий
Порт	Повнопрохідний Витратна характеристика

ХІД (мм)

DN 15	DN 20	DN 25	DN 32	DN 40	DN 50	DN 65	DN 80	DN 100
20	20	20	20	20	20	30	30	30

ВИТРАТА ХАРАКТЕРИСТИКА

CV = витрати в гал/хв. з перепадом тиску 1 psi

Kv = витрати в м³/год. з перепадом тиску в 1 бар

CV	Kv	DN 15	DN 20	DN 25	DN 32	DN 40	DN 50	DN 65	DN 80	DN 100
		СТД								
4.5	3.8	СТД								
6	5.1		СТД							
11	9.4			СТД						
18	15.4				СТД					
27	22.2					СТД				
47	40.1						СТД			
73	63.4							СТД		
105	89.7								СТД	
160	136.7									СТД

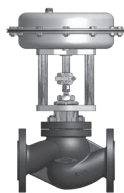
КЕРУЮЧИЙ ПНЕВМАТИЧНИЙ ПРИВОД

Максимально допустимий перепад тиску в барах (відкритий) для плунжера без балансування

Привод	Сигнал (psi)	DN15	DN20	DN25	DN32	DN40	DN50	DN65	DN80	DN100
		cl.VI	cl.VI	cl.VI	cl.VI	cl.VI	cl.VI	cl.VI	cl.VI	cl.VI
AM23	3÷15	21	18	12	8	4	3	-	-	-
	6÷18	26	22	17	10	5	4	-	-	-
	6÷30	60	28	25	15	8	6	-	-	-
	15÷60	80	60	56	33	17	12	-	-	-
AM28	3÷15	35	30	26	15	9	6	-	-	-
	6÷18	45	40	30	19	12	8	-	-	-
	6÷30	60	55	47	26	16	12	-	-	-
	15÷60	99	90	75	56	38	23	-	-	-
AM34 / AM35	3÷15	65	65	55	23	18	16	4	3	1
	6÷18	85	85	65	35	18	15	7	5	3
	6÷30	99	99	85	45	25	16	8	6	3
	15÷60	-	-	-	65	45	29	13	11	6
AM43 / AM44	3÷15	-	-	-	-	40	26	8	6	4
	6÷18	-	-	-	-	45	28	10	8	5
	6÷30	-	-	-	-	45	28	12	10	6
	15÷60	-	-	-	-	85	70	37	27	17

Значення перепаду тиску необхідно використовувати з урахуванням допустимого тиску корпусу

cl.VI | з ущільненням - Клас VI° - ANSI B16-104



Рис. 1

Нормально відкритий
Нормально закритий

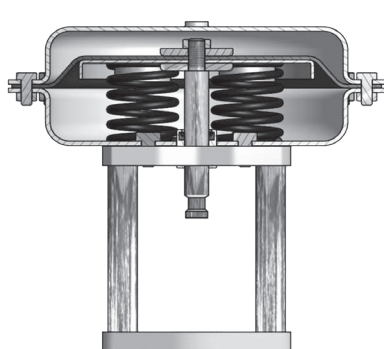

Рис. 2

Повітря на закриття (Рис. 1)
Повітря для відкриття (Рис. 2)

Тип приводу	мембранного типу, пружинний	
Керуючий тиск	3÷15 psi	15÷60 psi
	6÷18 psi	
	6÷30 psi	
Максимальний тиск	50 psi (3,5 бар)	87 psi (6 бар)
Робоча температура	-20 ÷ 70°C	
Матеріал корпусу	вуглецева сталь Fe410.1 з антикорозійним покриттям	
Матеріал мембрани	NBR70	
Матеріал стійок	вуглецева сталь	
Підведення повітря	1/4" NPT-F	

АКСЕСУАРИ

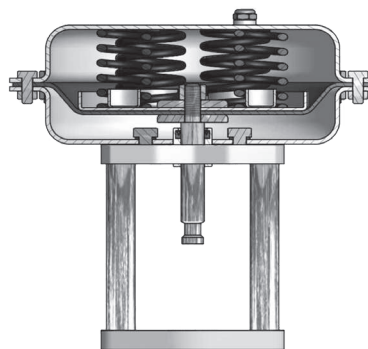
Кінцеві вимикачі	Блок зворотного зв'язку 4-20 мА
Позиціонер електропневматичний	Фільтр-регулятор
Позиціонер пневматичний	Ручне дублювання
SMART позиціонер	Пневматичний розподільник
Е/П перетворювач	Клапан безпеки (Lock UP)

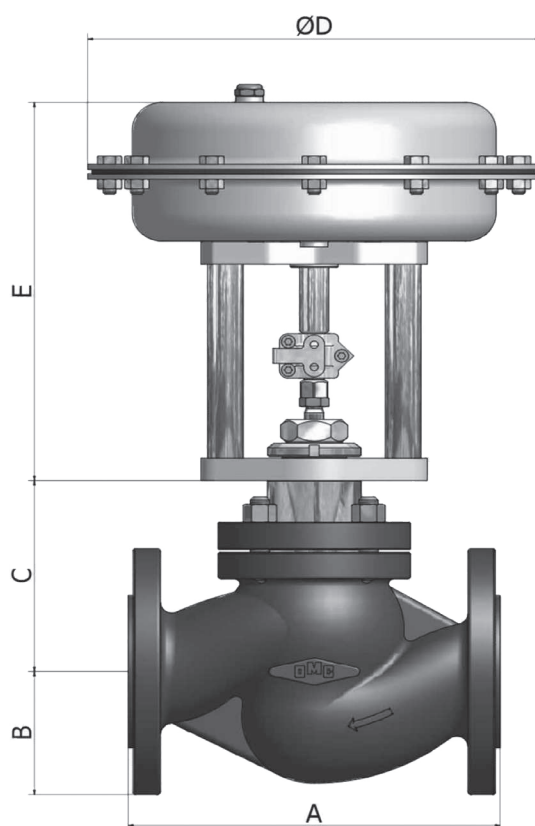
РОЗМІРИ

ПРИВОД (мм)				
Тип	Ø D	E	F	
AM23	230	245	110	
AM28	275	253	110	
AM34 / AM35	335	276	150	
AM43 / AM44	430	303	300	

РОЗМІРИ				
DN	A (мм)	B (мм)	C (мм)	
DN 15	130	47,5	126	
DN 20	150	52,5	126	
DN 25	160	57,5	129	
DN 32	180	70	129	
DN 40	200	75	128	
DN 50	230	82,5	128	
DN 65	290	92,5	165	
DN 80	310	100	187	
DN 100	350	110	184	

ПОРШНЕВИЙ ПНЕВМАТИЧНИЙ ПРИВОД



Максимальний допустимий перепад тиску в барах

Тип	Ø	Тиск	CV										
			0.05 ÷ 4.5	6	11	18	27	47	73	105	160		
OL10	DN25 ÷ DN50	6 ÷ 10 бар	175 psi (12 бар)	175 psi (12 бар)	175 psi (12 бар)	175 psi (12 бар)	175 psi (12 бар)	145 psi (10 бар)					
OL16	DN80 ÷ DN100	6 ÷ 10 бар							175 psi (12 бар)	116 psi (8 бар)	45 psi (3 бар)		

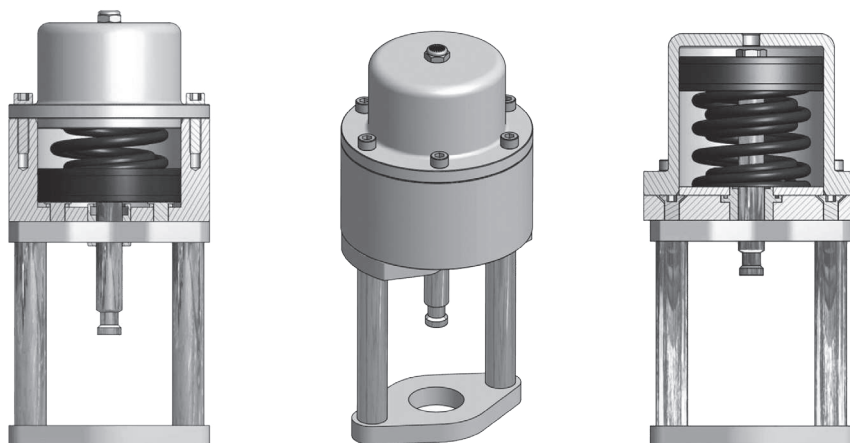

СІДЕЛЬНІ РЕГУЛЮЮЧІ КЛАПАНИ

ОСНОВНІ ХАРАКТЕРИСТИКИ

Тип	поршневий, пружинний
Керуючий тиск	от 90 psi (6 бар) до 145 psi (10 бар)
Максимальний тиск	145 psi (10 бар)
Робоча температура	-20 ÷ 70°C
Матеріал корпусу	алюміній з антикорозійним покриттям
Матеріал стійок	вуглецева сталь
Підведення повітря	1/4"NPT-F

ОПЦІЇ ТА АКСЕСУАРИ

Кінцеві вимикачі
Пневматичний розподільник
Забарвлення для корабельної промисловості

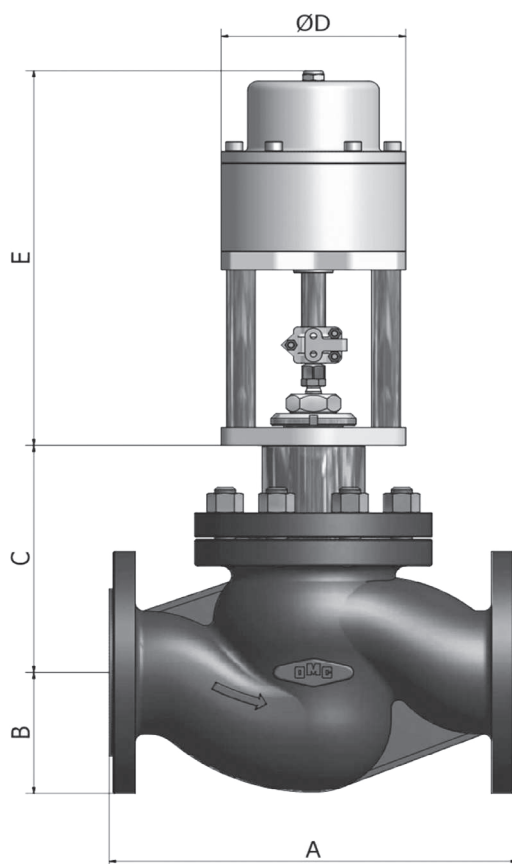
РОЗМІРИ

ПРИВОД				
Тип	Ø D (мм)	E (мм)		
		1" - 1"½	2"	3" - 4"
OL10	140	267	292	/
OL16	192	/	/	335

РОЗМІРИ				
DN	A (мм)	B (мм)	C (мм)	
DN 15	130	47,5	126	
DN 20	150	52,5	126	
DN 25	160	57,5	129	
DN 32	180	70	129	
DN 40	200	75	128	
DN 50	230	82,5	128	
DN 65	290	92,5	165	
DN 80	310	100	187	
DN 100	350	110	184	