

Фільтри високого тиску у литому алюмінієвому корпусі. Серія HF



ЗАСТОСУВАННЯ:

- » Загальне промислове застосування
- » Автомобільна промисловість
- » Електронна техніка
- » Харчова промисловість
- » Хімічна промисловість
- » Нафтогазохімічна промисловість
- » Виробництво ПЕТ-тари
- » Лакофарбове виробництво

Фільтри серії HF розроблені для високоефективного видалення твердих частинок, води, мастила, вуглеводнів, запахів і парів з систем стисненого повітря. Для досягнення необхідної якості стисненого повітря необхідне встановлення відповідного фільтр елемента (1 = 15 мкм; 2 = 3 мкм; 3 = 1 мкм; 4 = 0.1 мкм; 5 = 0.01 мкм; 6 = вугільний елемент). Для інформації про інші гази зв'яжіться з нашими інженерами.

ОСНОВНІ ХАРАКТЕРИСТИКИ

Робочий тиск	до 50 бар
Продуктивність	71 ÷ 2760 Нм ³ /год
З'єднання	G 1/2" ÷ G 3"
Температурний діапазон	1,5 ÷ 65°C

КОДУВАННЯ

HF	-	007	-	1	0	1
----	---	-----	---	---	---	---

HF	СЕРІЯ ВИСОКОГО ТИСКУ
007	МОДЕЛЬ = З'ЄДНАННЯ = ПРОПУСКНА ЗДАТНІСТЬ ЗА НАДЛИШКОВИМ ТИСКОМ 7 БАР: HF007 = G 1/2" = 71 Нм ³ /год HF010 = G 3/4" = 112 Нм ³ /год HF018 = G 1" = 204 Нм ³ /год HF047 = G 1 1/2" = 282 Нм ³ /год HF070 = G 1 1/2" = 400 Нм ³ /год HF094 = G 2" = 494 Нм ³ /год HF150 = G 2" = 799 Нм ³ /год HF200 = G 3" = 2160 Нм ³ /год HF240 = G 3" = 2760 Нм ³ /год
1	ФІЛЬТРУЮЧИЙ ЕЛЕМЕНТ: 1 = 15 мкм 2 = 3 мкм 3 = 1 мкм 4 = 0,1 мкм 5 = 0,01 мкм 6 = вугільний елемент
0	ІНДИКАТОР ЗАБРУДНЕННЯ КАРТРИДЖІВ: 0 = без індикатора 2 = диференційний манометр
1	СКИДАННЯ КОНДЕНСАТУ: 0 = без конденсатовідвідника 1 = автоматичний конденсатовідвідник поплавкового типу AOK50B

ФІЛЬТРОЕЛЕМЕНТИ

ІНДИКАТОР ЗМІНЕННЯ ТИСКУ



MDH50



КОНДЕНСАТОВІДВІДНИКИ

Автоматичний
поплавкового типу

ФІЛЬТР ЕЛЕМЕНТИ

- 15 мкм
спечений фільтр
- 3 мкм
акрилове волокно, целюлоза
- 1 мкм
боросилікатне мікрОВОлокно
- 0,1 мкм
боросилікатне мікрОВОлокно
- 0,01 мкм
боросилікатне мікрОВОлокно
- активоване вугілля,
боросилікатне мікрОВОлокно

ФІЛЬТРОЕЛЕМЕНТИ	1 2 3 4 5 6									
	спечений фільтр 15 мкм	префільтр 3 мкм	префільтр 1 мкм	мікрофільтр 0,1 мкм	мікрофільтр 0,01 мкм	активоване вугілля				
Клас якості за твердими частинками (ISO 8573-1)	7	6	3	2	1	1 ¹⁾				
Остаточний вміст мастила (мг/м ³)	-	-	-	<0,1	<0,01	<0,005				
Клас якості за мастилом (ISO 8573-1)	-	-	-	2	1	1				
Перепад тиску для нового елемента (мбар)	20	10	20	50	80	60				
Заміна фільтр елемента при перепаді тиску (мбар)	600	600	600	600	600	рекомендуємо кожні 6 місяців				
Матеріал фільтру	спечений фільтр спечена бронза	акрилове волокно, целюлоза	боросилікатне мікрОВОлокно			активоване вугілля				
Мін. робоча температура (°C)	1,5	1,5	1,5	1,5	1,5	1,5				
Макс. робоча температура (°C)	65	65	65	65	65	45				
КОДУВАННЯ ФІЛЬТРОЕЛЕМЕНТІВ										
Мод.	З'єднання	15мкм	3мкм	1мкм	0,1мкм	0,01мкм	Вугільний			
HF 007	½	HF 007-1	HF 007-2	HF 007-3	HF 007-4	HF 007-5	HF 007-6			
HF 010	¾	HF 010-1	HF 010-2	HF 010-3	HF 010-4	HF 010-5	HF 010-6			
HF 018	1	HF 018-1	HF 018-2	HF 018-3	HF 018-4	HF 018-5	HF 018-6			
HF 047	1 ½	HF 047-1	HF 047-2	HF 047-3	HF 047-4	HF 047-5	HF 047-6			
HF 070	1 ½	HF 070-1	HF 070-2	HF 070-3	HF 070-4	HF 070-5	HF 070-6			
HF 094	2	HF 094-1	HF 094-2	HF 094-3	HF 094-4	HF 094-5	HF 094-6			
HF 150	2	HF 150-1	HF 150-2	HF 150-3	HF 150-4	HF 150-5	HF 150-6			
HF 200	3	HF 200-1	HF 200-2	HF 200-3	HF 200-4	HF 200-5	HF 200-6			
HF 240	3	HF 240-1	HF 240-2	HF 240-3	HF 240-4	HF 240-5	HF 240-6			
КОРЕГУЮЧІ ФАКТОРИ										
Робочий тиск (бар)	3	5	7	10	13	16	20	30	40	50
Корегуючий фактор ⁽²⁾	0,50	0,75	1	1,38	1,75	2,13	2,63	3,88	5,13	6,38

⁽¹⁾ За умови, що перед ним встановлено мікрофільтр 0,01 мкм.

⁽²⁾ Якщо тиск в системі відмінний від 7 бар, тоді значення реальних витрат необхідно скоригувати.

Приклад 1. ВІД ОБРАНОГО ФІЛЬТРА ДО РЕАЛЬНИХ ВИТРАТ: Якщо обраний фільтр з кодом F-1-048 і номінальною продуктивністю 4800 Нл/хв, тоді при тиску живлення 5 бар витрати повітря через фільтр не повинні перевищувати $4800 \cdot 0,75 = 3600$ Нл/хв.

Приклад 2. ВІД ВІДОМИХ ВИТРАТ ДО ВИБОРУ ФІЛЬТРА: Якщо витрати споживача дорівнюють 10000 Нл/хв при тиску живлення 9 бар, тоді необхідно вибрати фільтр з витратами більше, ніж $10000 / 1,25 = 8000$ Нл/хв, тобто модель з кодом F-1 1/2-087.

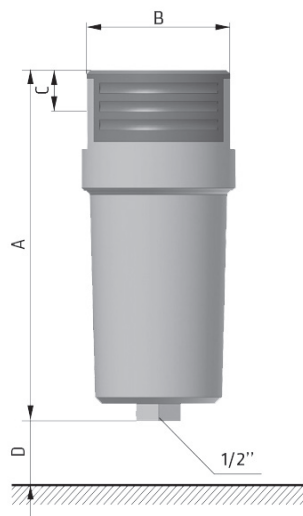
Фільтри високого тиску у литому алюмінієвому корпусі серії HF - Розміри

ТЕХНІЧНІ ХАРАКТЕРИСТИКИ										
Мод.	З'єднання		Макс. тиск бар	Продуктивність при 7 бар (н. т.), 20 °C		Розміри, мм				Вага кг
	DN, мм	Різьба		Нм ³ /год	Нл/хв	A	B	C	D	
HF 007	DN 15	G 1/2"	50	71	1183	250	110	30	80	2,1
HF 010	DN 20	G 3/4"	50	112	1867	250	110	30	90	2,1
HF 018	DN 25	G 1"	50	204	3400	250	110	30	140	2,1
HF 047	DN 40	G 1 1/2"	50	282	4700	535	160	45	260	9,5
HF 070	DN 40	G 1 1/2"	50	400	6667	535	160	45	360	9,5
HF 094	DN 50	G 2"	50	494	8233	715	160	45	540	12,2
HF 150	DN 50	G 2"	50	799	13317	715	160	45	550	12,2
HF 200	DN 80	G 3"	50	2160	36000	862	198	70	620	30,4
HF 240	DN 80	G 3"	50	2760	46000	1010	198	70	780	34,9